

組織体制

(令和3年5月1日現在)

理事会

役員	理事長 高木 伸二	理事 5名
監事	監事 2名	

評議員会

評議員 13名

事務局

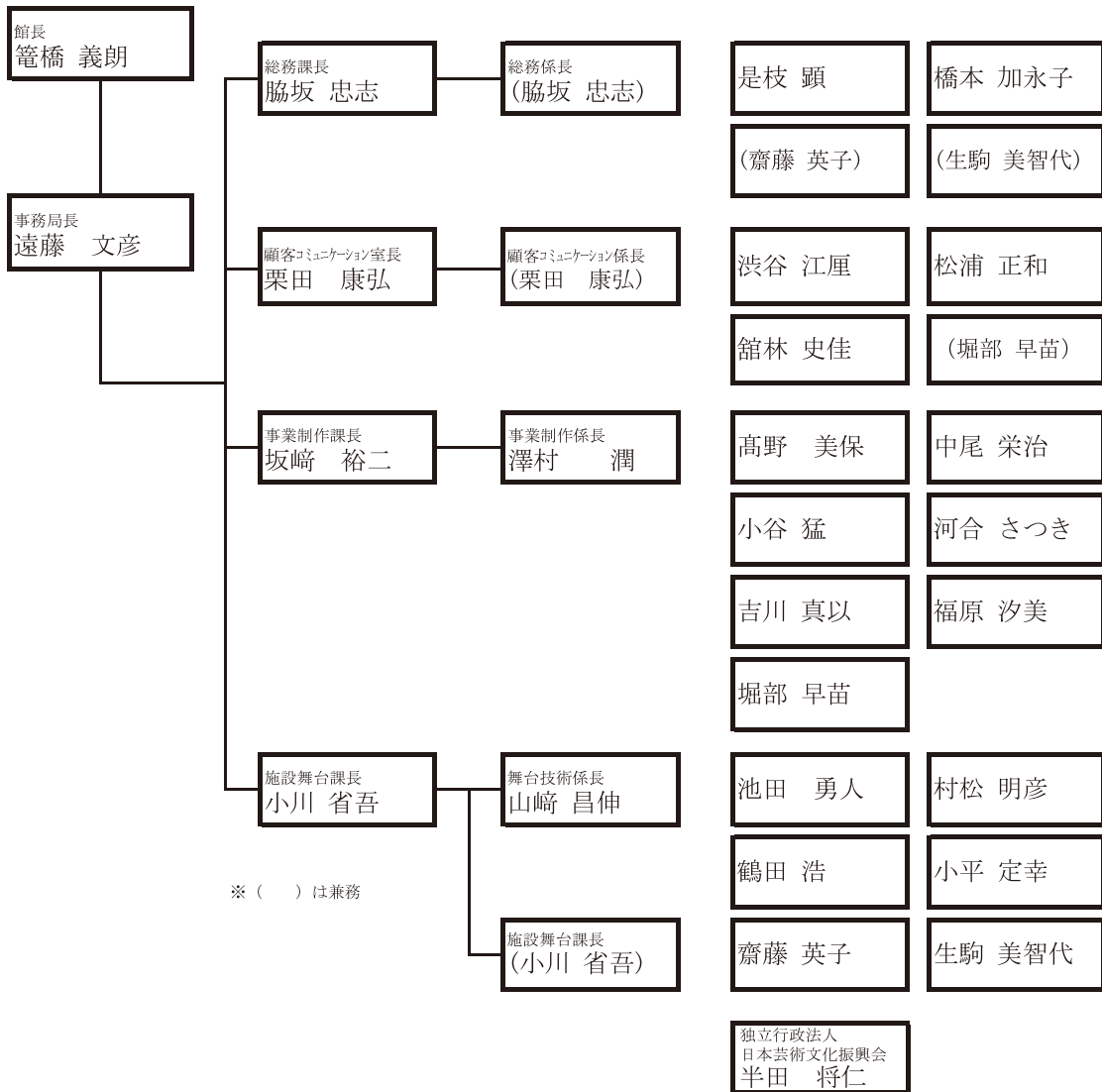

各課の役割

総務課	人事、経理、貸館、契約、文書管理、規程類の管理、理事会・評議員会の事務、その他庶務
顧客コミュニケーション室	広報・宣伝（ホームページ・チラシ・ポスター・ala TIMES等）、チケット管理、アーラフレンドシップ会員管理、ブランディング
事業制作課	鑑賞型・創造型事業の実施、講座系事業の実施、アウトリーチの実施、市民の文化芸術活動支援、専門家育成、市民ボランティア組織育成・支援
施設舞台課	施設の維持管理、情報コーナーの管理 【舞台】 舞台機構の管理・操作、自主事業における舞台監督 【照明】 舞台照明設備の管理・操作、自主事業における照明プラン・オペレート 【音響】 音響設備の管理・操作、自主事業における音響プラン・オペレート